

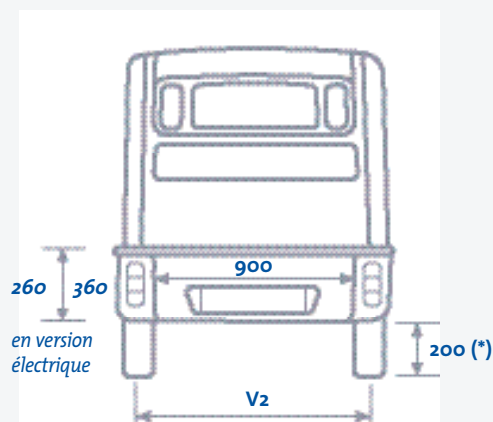

MEGA Pick-up

Un ultra-léger MEGA utile.

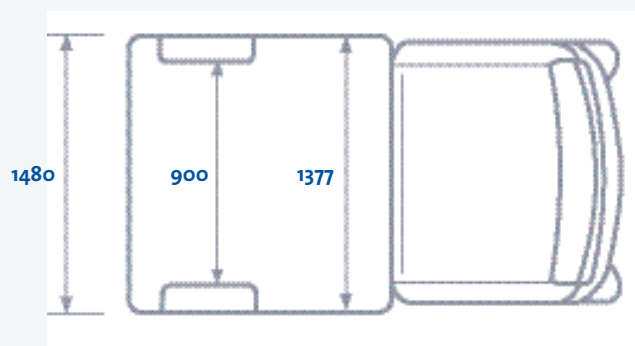
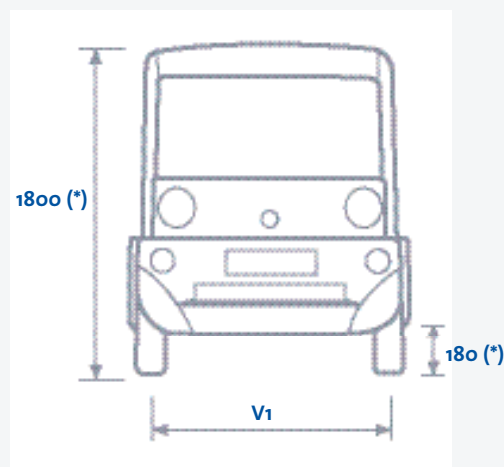
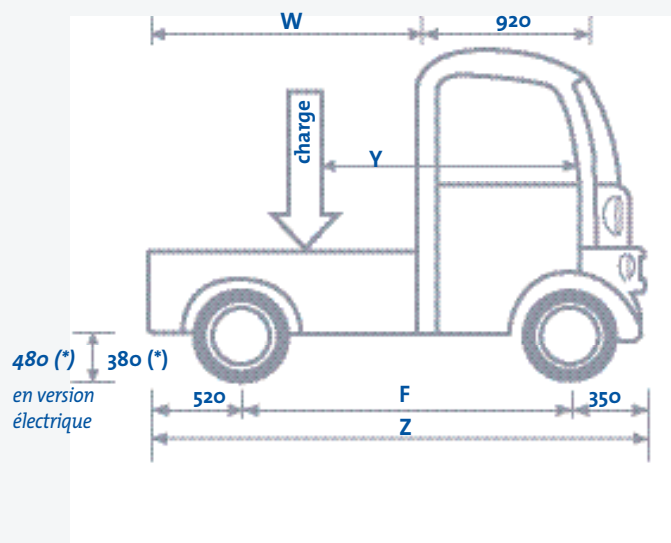

DIMENSIONS (mm)

	Châssis court	Châssis long
Empattement (F)	1790	2050
Longueur hors tout (Z)	2660	2920
Largeur hors tout (hors rétroviseurs)	1480	
Hauteur hors tout	1800 (*)	
Longueur du plateau (W)	1360	1520
Largeur intérieure maxi	1377	
Largeur intérieure mini	900	
Largeur entrée de porte AR	900	
Hauteur intérieure	360 (260 en version électrique)	
Hauteur du sol au plancher	380 (*) 480 (*) en version électrique	
Garde au sol avant	180 (*)	
Garde au sol arrière	200 (*)	
Voie avant (V1)	1270	1280
Voie arrière (V2)	1265	1275
Porte à faux arrière	520	
Position limite du centre de gravité par rapport à l'axe d'essieu avant (Y)	1640	1770
Rayon de braquage entre murs (m)	3,9	

* Véhicule à vide ± 20 mm

POIDS MOTORISATION DIESEL ET ESSENCE (kg)

Poids en ordre de marche	400	440
Charge utile	275	460
Poids total autorisé en charge	675	900
Charge max admissible sur l'essieu AV = 390	450	450
AR = 450	690	690

POIDS MOTORISATION ELECTRIQUE (kg)

Poids en ordre de marche	De 565 à 695 suivant les versions
Charge utile	De 275 à 425 suivant les versions
Poids total autorisé en charge	De 840 à 1020 suivant les versions

CARACTÉRISTIQUES TECHNIQUES

	MOTEURS THERMIQUES			MOTEURS ELECTRIQUES	
	Diesel 400	Diesel 500	Essence 500	Châssis court	Châssis long
Moteur	Kubota		Lombardini	General Electric 48V	
Disposition	Central Transversal				
Cylindrée (cm³)	400	479	505	Moteur électrique à excitation séparée et variateur électronique	
Puissance maxi (kW CEE)	4	9.5	15	4	
Couple (mN à tr/mn)	14 à 2400	28.5 à 2500	35.5 à 3400		
Régime maxi en charge (tr/mn)	3200	3600	5000		
Alimentation	Injection indirecte		Injection	Courant continu	
Alternateur	500 W				
Batterie de service	12V 32 Ah		12V 32 Ah	12V 32 Ah	
Batterie de traction				8 Batteries Gel plomb	8 ou 12 Batteries Gel plomb
Chargeur	220V 16A				
Transmission	Automatique par variateur				
Direction	A crémaillère				
Freinage	Double circuit avec limiteur asservi à la charge et rattrapage automatique d'usure de garnitures Diamètre disques avant 210 mm Diamètre tambours arrière 160 mm Frein de stationnement à commande mécanique sur essieu arrière				
Suspensions	Avant : roues indépendantes type pseudo Mac Pherson triangulé Ressorts hélicoïdaux Arrière : roues indépendantes, bras tirés, ressorts hélicoïdaux				
Pneumatiques	145/60R13	145/70R13	145/70R13	145/70R13	145/70R13
Réservoir	24L	24L	24L		
Performances					
Vitesse maxi (km/h)	env. 45	env. 70	env. 85	environ 45/50	
Autonomie (km)	env. 650	env. 600	env. 350	env. 60 env. 100	
Consommation (L/100km)	env. 3.5	env. 4	env. 7		

EQUIPEMENTS EN STANDARD

- Antivol avec sécurité
- Essuie-glace 2 vitesses
- Lave-glace électrique
- Feux de détresse
- Ceintures de sécurité à enrouleur
- Rétroviseurs gauche et droit
- Vitres teintées
- Chauffage, dégivrage 3 vitesses
- Insonorisation moteur
- Avertisseur d'oubli d'éclairage
- Eclairage habitacle commandé par ouverture de porte
- Cendrier et allume-cigare
- Pare-soleil avec miroir de courtoisie passager
- Bouchon réservoir fermant à clé
- Tapis caoutchouc
- Enjoliveurs de roues

EQUIPEMENTS EN OPTION

- Crochet d'arrimage pour charges
- Barres de protection latérales
- Barres de protections arrière
- Radio-cassette et haut-parleurs



8 MODÈLES, 4 MOTORISATIONS,
5 COLORIS



DES POSSIBILITÉS
INFINIES POUR VOTRE MEGA.



MEGA. SA SEULE LIMITE,
C'EST VOTRE IMAGINATION.

MEGA

56, route de Pugny - BP 112 - 73101 Aix-les-Bains cedex-FRANCE
Tel: (00 33) 04 79 61 42 45 - Fax: (00 33) 04 79 35 06 11
www.mega-vehicules.com