

WORKER

BASE CHÂSSIS-CABINE



MEGA



1 CHÂSSIS

de type cadre-échelle en acier haute résistance traité anticorrosion par cataphorèse + epoxy

2 CABINE

structure anticorrosion aluminium rigide + epoxy - pare-choc avant double peau renforcé par une barre anti-encastrement

3 INTÉRIEUR CABINE

transmission automatique - position de conduite et pédalier ergonomiques - protection colonne de direction - sièges confort avec appuie-tête (largeur aux épaules= 1160 mm) - parebrise dégivrant

4 COMBINÉ DE BORD

et commandes au volant de type automobile

5 PORTES

structure anticorrosion aluminium rigide - étanchéité - visibilité sur trottoirs en complément du pare-brise panoramique - portes vitrées

6 2 COFFRES À OUTILS (VERSION LONGUE)

CARACTÉRISTIQUES TECHNIQUES

Nombre de places : 2

MOTORISATION

Propulsion – électrique asynchrone puissance nominale
10 kW S2-45' à 3200 tr/mn
réducteur-différentiel rapport 1 : 15.7
Variateur de vitesse 72V-350A.

BATTERIES

Batterie de traction plomb ouvert constituée de 36 éléments de 2 V en série (de type chariot élévateur).

Batterie accessoires de sécurité

Chargeur Haute Fréquence 72V - 1500 W (sécurité : Max 8A sur prise 220V).

DIRECTION

à crémaillère et palonnier

FREINAGE

double circuit avec disques 220 mm à l'avant et tambours 160 mm à l'arrière avec limiteur asservi à la charge - assistance électrique au relâché de l'accélérateur et au freinage.

SUSPENSION

• Avant

à roues indépendantes, type pseudo Mac Pherson, amortisseurs télescopiques hydrauliques à double effet et ressorts hélicoïdaux

• Arrière

pont rigide, amortisseurs télescopiques hydrauliques à double effet et ressorts à lames composite

PNEUMATIQUES

155/80R13

GARANTIE 2 ANS PIÈCES ET MAIN D'ŒUVRE



PERFORMANCES

HOMOLOGATION		QUADRICYCLE LOURD (directive européenne 2002/24/CE catégorie L7e)	MACHINES (directive européenne 2006/42/CE) La plupart des versions sont aussi homologuées route en France (chariot porteur)
Vitesse maxi		40 km/h	25 km/h
Charge utile		Voir tableaux correspondants	
Autonomie	Pack 8.6 kWh	Jusqu'à 60 km*	
	Pack 11.5 kWh	Jusqu'à 80 km*	
	Pack 17.3 kWh	Jusqu'à 110 km*	
Capacité de franchissement	à vide	25 %	
	en charge	15 %	
Rayon de braquage		3 m ou 4 m (selon si empattement court ou long)	
Temps de charge (courant maxi)		8 à 12h (8A)	
Puissance administrative		2 CV	1 CV

*dépend des conditions d'utilisation, nous consulter

ÉQUIPEMENT DE SÉRIE

- Clé de contact et antivol avec sécurité
- Ceintures de sécurité à enrouleur
- Avertisseur sonore (klaxon)
- Avertisseur de présence (marche avant)
- Avertisseur de recul
- Rétroviseur intérieur
- Rétroviseurs extérieurs gauche et droit
- Arrêt d'urgence
- Frein à main
- Prise de charge avec isolants et contacts en bout argent (conforme au règlement automobile R100)
- Sécurité anti-démarrage (même en l'absence de courant)
- Essuie-glace trois vitesses, lave-glace
- Feu de recul, feu antibrouillard
- Sièges confort avec contact anti-démarrage, appuie-tête et barre de déverrouillage
- Repose-pied gauche
- Pare-brise teinté dégivrant
- Prise accessoires 12V
- Pré-équipement autoradio
- Rangements document et câble de charge
- Coffres à outils latéraux (version longue)
- Sélecteur grande et petite vitesse
- Réglage assistance frein moteur
- Combiné de bord de type automobile
- Voyant d'état de charge
- Protection décharge profonde
- Voyant alerte mise à niveau eau batteries
- Remplissage eau centralisé
- Bombe anti-crevaisson

CHOIX DE LA CAPACITÉ BATTERIES

- ✓ Pack batteries 8.6 kWh - 120 Ah (à C5) x 72 V
- ✓ Pack batteries 11.5 kWh - 160 Ah (à C5) x 72 V (équivalent à 240 Ah x 48 V)
- ✓ Pack batteries 17.3 kWh - 240 Ah (à C5) x 72V

OPTIONS GÉNÉRALES

- ✓ Portes cabine panoramiques vitrées teintées (inclus le système de ventilation deux vitesses et l'éclairage de l'habitacle commandé par ouverture de portes)
- ✓ Attache-remorque
- ✓ Convertisseur 12V/300W supplémentaire
- ✓ Compteur d'heures
- ✓ Avertisseur de présence type tramway
- ✓ Roue de secours (non fixée)

OPTIONS CONFORT

- ✓ Chauffage additionnel thermique
- ✓ Sièges chauffants
- ✓ Autoradio CD/MP3

OPTIONS SÉCURITÉ

- ✓ Feu flash à leds faible consommation
- ✓ Bandes réfléchissantes classe I
- ✓ Barre de signalisation (triangle + deux feux flash à leds)
- ✓ Barre de protection arrière

OPTIONS ÉQUIPEMENTS

Voir fiches modèles

**□ DIMENSIONS (VERSION CHÂSSIS CABINE)**

- ✓ Version longue : empattement moyen 1 971 mm - rayon de braquage 4 m
- ✓ Version courte : empattement moyen 1 471 mm - rayon de braquage 3 m
- ✓ Dimensions (mm)

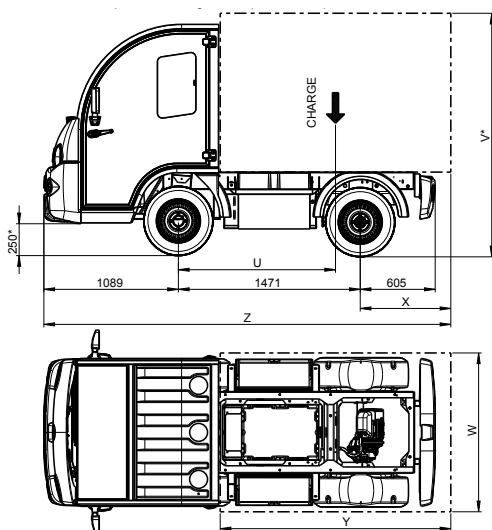
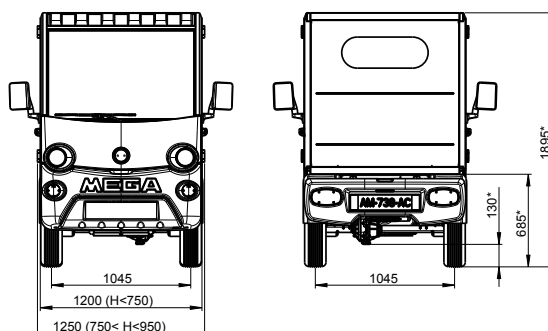
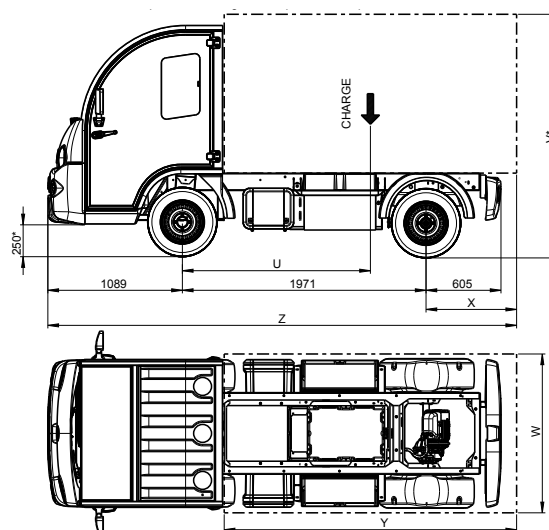
**CHÂSSIS COURT****CHÂSSIS LONG**

DIMENSIONS (mm)	CHÂSSIS COURT	CHÂSSIS LONG
Voie avant	1 045	
Voie arrière	1 045	
Empattement moyen	1 471	1 971
Porte à faux avant	1 089	
Largeur (hors tout) en version chassis cabine	1 200 (sans portes) / 1 272 (avec portes)	
Porte à faux arrière mini/maxi carrossable (X)	605 / 815	
Longueur mini/maxi carrossable (Z)	3 165 / 3 375	3 665 / 3875
Largeur mini/maxi carrossable (W)	1 360	
Hauteur maxi carrossable (V)*	2 500	
Position limite du centre de gravité de la charge par rapport à l'axe de l'essieu avant : mini/maxi (U)	1 000 / 1 400	1 150 / 1 700

*dépend de la masse du véhicule

**MEGA****POIDS (KILOGRAMMES)**

CATÉGORIE QUADRICYCLE LOURD (2002/24/CE L7e)	CHÂSSIS CABINE COURT SANS PORTES			CHÂSSIS CABINE LONG SANS PORTES		
	BATTERIES 8.6 KWH	BATTERIES 11.5 KWH	BATTERIES 17.3 KWH	BATTERIES 8.6 KWH	BATTERIES 11.5 KWH	BATTERIES 17.3 KWH
Poids total autorisé en charge	1 640					
Charge max. admissible essieu avant	940					
Charge max. admissible essieu arrière	1 100					
Poids à vide du véhicule en ordre de marche						
Total	768	833	999	778	843	1 009
Sur l'essieu avant	467	498	576	436	459	517
Sur l'essieu arrière	301	335	423	342	384	492
Charge utile (hors conducteur, passager, équipements et cargaison)	872	807	641	862	797	631
Poids total roulant autorisé (sans portes cabine)	1 880			1 885		
Poids total roulant autorisé (avec portes cabine)	1 900			1 905		
Masse remorquable maximum (freinée ou non) (sans portes cabine)	240			245		
Masse remorquable maximum (freinée ou non) (avec portes cabine)	260			265		

CATÉGORIE MACHINES (directive machines 2006/42/CE)	CHÂSSIS CABINE COURT SANS PORTES			CHÂSSIS CABINE LONG SANS PORTES		
	BATTERIES 8.6 KWH	BATTERIES 11.5 KWH	BATTERIES 17.3 KWH	BATTERIES 8.6 KWH	BATTERIES 11.5 KWH	BATTERIES 17.3 KWH
Poids total autorisé en charge	1 640	1 700	1 700	1 700	1 772	1 772
Charge max. admissible essieu avant	940					
Charge max. admissible essieu arrière	1 100					
Poids à vide du véhicule en ordre de marche						
Total	768	833	999	778	843	1 009
Sur l'essieu avant	467	498	576	436	459	517
Sur l'essieu arrière	301	335	423	342	384	492
Charge utile (hors conducteur, passager, équipements et cargaison)	872	867	701	922	929	763
Poids total roulant autorisé	2 525					
Masse remorquable maximum (freinée)	1 425					
 dans la limite du PTR	1 425					
Masse remorquable maximum (non freinée)	750					

CATÉGORIE CHARIOT PORTEUR (homologué route en France)	PLATEAU COURT SANS PORTES		PLATEAU LONG SANS PORTES	
	BATTERIES 8.6 KWH	BATTERIES 11.5 KWH	BATTERIES 8.6 KWH	BATTERIES 11.5 KWH
Poids total autorisé en charge	1 640	1 700	1 700	1 772
Charge max. admissible essieu avant	940			
Charge max. admissible essieu arrière	1 100			
Poids à vide du véhicule en ordre de marche				
Total	825	869	848	913
Sur l'essieu avant	480	511	449	472
Sur l'essieu arrière	345	358	399	441
Charge utile (hors conducteur, passager, équipements et cargaison)	815	831	852	859
Poids total roulant autorisé	2 525			
Masse remorquable maximum (freinée)	1 425			
 dans la limite du PTR	1 425			
Masse remorquable maximum (non freinée)	750			

POIDS DES ÉQUIPEMENTS (À DÉDUIRE DE LA CHARGE UTILE)	
Portes cabine	40
Chauffage additionnel réservoir 12l plein	25
Barre de protection arrière	10
Attelage remorque	15

56 route de Pugny BP 112
73101 AIX-LES-BAINS CEDEX
Tél. + 33 (0)4 79 61 42 45 / **Fax** + 33 (0)4 79 35 06 11
Email mega@mega-vehicules.com

www.mega-vehicules.com